



**BRUNO**

DAS METALLBETT "FACTORY"

# AUFBAUANLEITUNG



## LOS GEHT'S:



Vielen Dank, dass Sie sich für das Bruno Metallbett "Factory" entschieden haben! Im Folgenden möchten wir Ihnen Schritt für Schritt den Aufbau des Metallbettes "Factory" erklären. Sollten Sie dennoch Fragen haben, können Sie sich telefonisch unter (030) 120 59 678 an uns wenden. Wir helfen Ihnen gerne weiter!

Das gesamte Bruno-Team wünscht Ihnen jetzt schon einen wunderbaren Schlaf.

Für den Aufbau werden zwei Personen benötigt.

Die Dauer des Aufbaus beträgt ca. 20 Minuten und es ist kein handwerkliches Geschick notwendig. Bauen Sie das Bett bitte in dem Zimmer auf, in dem Sie es auch später nutzen wollen. Verwenden Sie eine saubere und weiche Unterlage, auf der Sie das Bett aufbauen. Ein Inbusschlüssel sind im Lieferumfang enthalten. Sie benötigen kein weiteres Werkzeug.

## LIEFERUMFANG:

- (1) PAKET MIT 2 SEITENTEILEN UND 1 MITTELTEIL IN 200 CM LÄNGE  
INKL. SCHRAUBEN UND ZUBEHÖR:  
A: 10 SENKKOPFSCHRAUBEN (M8) ZUR VERBINDUNG DES BETTGESTELLS  
B: 8 RUNDKOPFSCHRAUBEN (M8) FÜR DIE ROLLROST-STOPPER  
C: 8 ROLLROST-STOPPER  
D: 1 INBUSSCHLÜSSEL
- (2) PAKET MIT 2 QUERTEILEN IN DER VON IHNEN BESTELLTEN BREITE (140, 160, 180 ODER 200 CM)
- (3) PAKET MIT ROLLROST
- OPTIONAL:
- (4) BRUNO MATRATZE
- (5) BRUNO TOPPER

## DAS BETTGESTELL

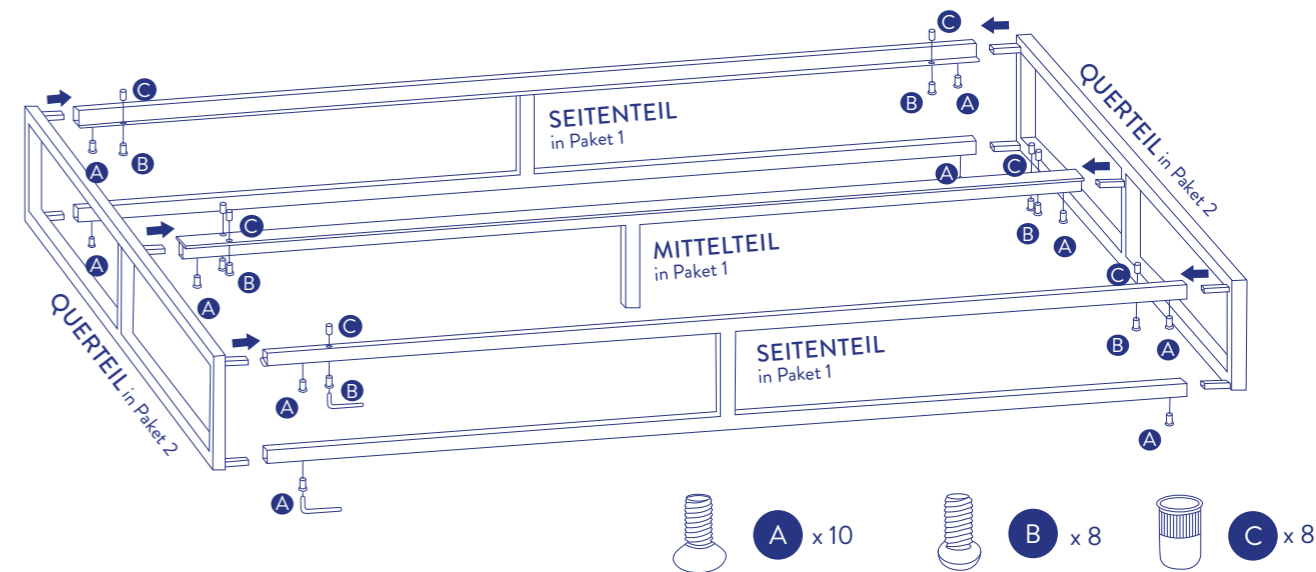

### ZUSAMMENBAU

- Verwenden Sie eine saubere und weiche Unterlage, auf der Sie das Bett aufbauen.
- Stecken Sie die beiden **Querteile** in das **Mittelteil** und die beiden **Seitenteile**. Dabei sollten alle Teile auf dem Kopf stehen, um anschließend die Schrauben hineindrehen zu können.
- Die 10 Verbindungsschrauben (**A**) können nun von oben in die Gestellteile hineingeschraubt werden.
- Wenden Sie das Bettgestell anschließend und bringen Sie die optionalen 8 Rollrost-Stopper an (**B** und **C**), sofern Sie den mitgelieferten Rollrost verwenden wollen.

## DER ROLLROST (OPTIONAL)

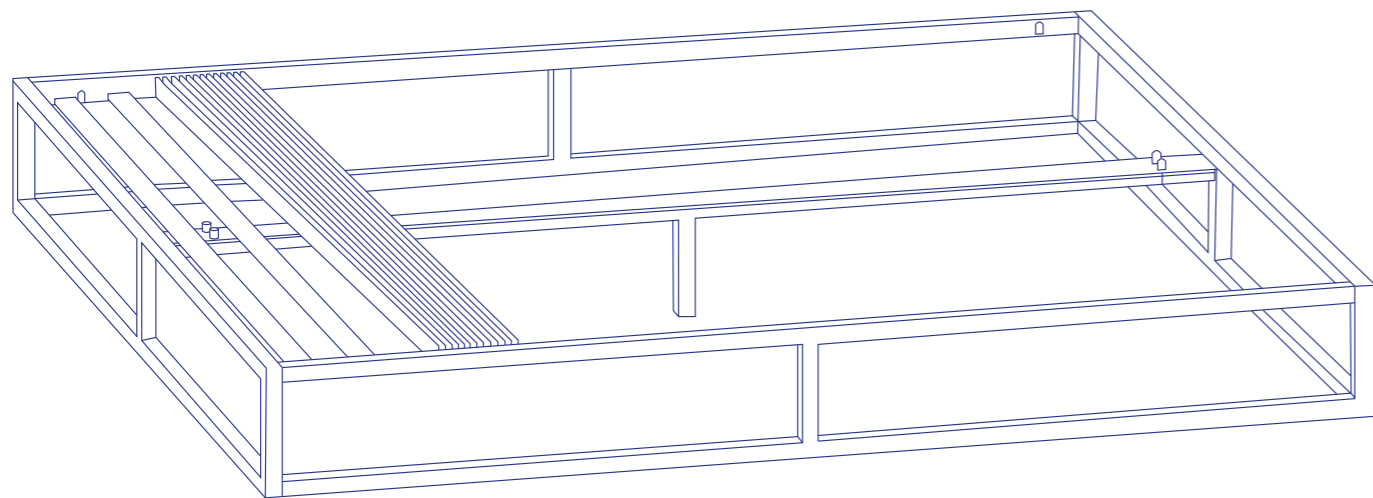

### AUFLEGEN DES ROLLROSTS

- Legen Sie den mitgelieferten Rollrost auf die Auflageflächen des zusammengebauten Bettgestells. Die erste Holzlatte sollte dabei vor den Rollrost-Stoppfern aufgelegt werden.
- Entfalten Sie die restlichen Latten bis die letzte Latte wieder hinter den Stoppfern aufgelegt werden kann.
- Falls Sie einen anderen Lattenrost mit festen Rahmen verwenden, sollten Sie die Rollrost-Stopper nicht verwenden.

## DIE BRUNO MATRATZE UND TOPPER (OPTIONAL)

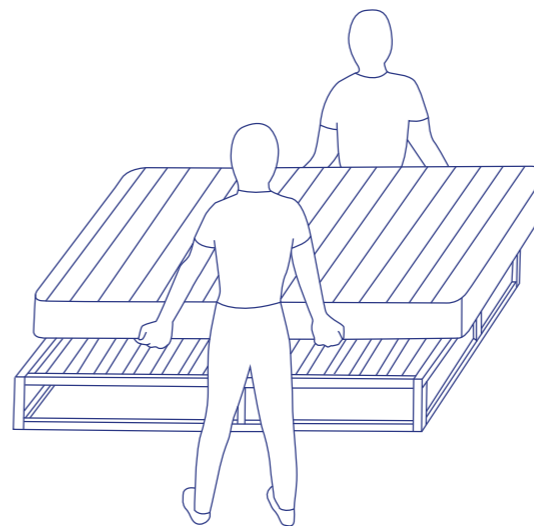

### BRUNO MATRATZE PLATZIEREN

Packen Sie die Bruno Matratze aus und legen diese zu zweit mit Hilfe der vier Trageschlaufen, die sich an der Unterseite der Matratze befinden, auf den Lattenrost. Die weiße Liegefläche zeigt dabei nach oben. Warten Sie etwa 2 Stunden, bis sich die Matratze komplett mit Luft gefüllt hat.

**HINWEIS:** Bitte tragen Sie die Matratze aufgrund des Gewichts immer zu zweit an allen vier Trageschlaufen.

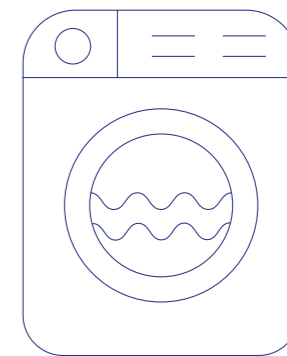

### TOPPER AUSPACKEN UND PLATZIEREN

Anschließend können Sie auch den Topper auspacken und auf der Matratze platzieren.

### OBERBEZUG WASCHEN

Die weiße Liegefläche der Matratze (sowie der weiße Bezug der Komfortauflage) kann dank des Reißverschlusses abgenommen und bei maximal 60°C im Schonwaschgang in der Waschmaschine gewaschen werden. Der graue Matratzenbezug ist per Handwäsche waschbar.



[www.brunobett.de](http://www.brunobett.de)

[frage@brunobett.de](mailto:frage@brunobett.de)

030 / 120 59 678

Mo-Fr: 08:00–18:00 Uhr

Sa: 10:00–16:00 Uhr

Weitere Informationen unter [www.brunobett.de/factorybett](http://www.brunobett.de/factorybett)

Bruno Interior GmbH, Torstr. 220, 10115 Berlin | GF.: Dr. Felix Baer, Heiner Goossens, USt-IdNr.: DE815543960